

330D2 L

Гидравлический экскаватор



Двигатель

Модель двигателя	Cat® C7.1 ACERT™	
Мощность двигателя (ISO 14396)	159 кВт	213 hp
Полезная мощность (SAE J1349/ISO 9249)	157 кВт	211 hp

Масса

Минимальная эксплуатационная масса	28 955 кг
Максимальная эксплуатационная масса	30 305 кг

Мощный, надежный, долговечный

Машина Cat 330D2 L спроектирована и создана для использования в различных областях применения, например работы в карьере, промышленной транспортировки материалов, строительства и др. Эта мощная, надежная, долговечная, высокопроизводительная и универсальная машина подходит для выполнения большинства операций на вашей рабочей площадке.

Содержание

Основные характеристики.....	4
Двигатель	6
Кабина оператора	7
Гидравлика	8
Ходовая часть и несущие конструкции.....	9
Передний рычажный механизм	10
Техническое обслуживание и ремонт	11
Навесное оборудование	12
Интегрированные технологии.....	14
Безопасность	16
Полная поддержка клиента	17
Технические характеристики.....	18
Стандартное оборудование	31
Дополнительное оборудование	32
Примечания	33





Машина 330D2 L оснащена рядом новых технологий и функций, позволяющих получить максимум от вашего оборудования. Изохронное управление частотой вращения коленчатого вала двигателя, новая система фильтрации топлива и встроенный экономичный режим обеспечивают сокращение расхода топлива. Вентилятор с частотно-регулируемым приводом с вязкостной муфтой обеспечивает производительность, эффективность и безопасность.



Основные характеристики

Конструкция мирового класса сочетает в себе превосходную производительность, низкий расход топлива и высокую надежность



Производительность/эффективность

- Повышает топливную эффективность за счет управления частотой вращения вала насоса и изохронного двигателя
- Электрический топливоподкачивающий насос (EPP, Electrical Fuel Priming Pump) заменяет ручной топливоподкачивающий насос
- Добавлен датчик давления для измерения давления контроля нулевого расхода с целью повышения эффективности гидравлической системы

Простота эксплуатации

- Эргономичная конструкция кабины с интуитивно понятными средствами управления.
- Многочисленные возможности регулировки сиденья и джойстика обеспечивают более высокую степень комфорта.
- Превосходный обзор рабочей площадки из кабины повышает производительность.
- Оптимизированные и легкие в управлении джойстики снижают утомляемость оператора.
- Монитор с большим обзорным экраном, более высоким разрешением и возможностью выбора из 42 языков.

Надежность/удобство технического обслуживания

- Прочный и надежный кузов создан для работы в самых сложных условиях.
- Электрические провода окрашены в разные цвета, пронумерованы и имеют защиту в виде толстой оплетки для обеспечения простоты идентификации и прочности.
- Измененная X-образная конструкция рамы обеспечивает долгий срок службы и повышенную прочность.
- Стрелы и рукояти повышенной грузоподъемности входят в стандартную комплектацию.
- Смазываемая гусеничная лента (GLT) обеспечивает более длительный срок службы.
- Новая система впрыска топлива повышает надежность.

Снижение затрат

- Повышение эффективности фильтрации и прочности машины.
- Стандартный межсервисный интервал составляет 500 часов.
- Доступны два режима мощности: высокопроизводительный режим (HHP, High Horse Power) и экономичный режим.

Технология

- Встроенные технологические решения Cat повышают эффективность работы и позволяют снизить эксплуатационные расходы.
- Product Link™ передает основную информацию с машины в любую точку.



Двигатель

Мощность, надежность и долговечность
для решения ваших задач

Управление постоянной скоростью

Управление постоянной частотой вращения коленчатого вала двигателя повышает топливную эффективность, сокращает расход топлива и снижает уровень шума за счет регулирования частоты вращения коленчатого вала насоса и двигателя.

Надежный двигатель Cat C7.1 ACERT

Двигатель Cat C7.1 ACERT разработан в соответствии с требованиями стандартов на выбросы загрязняющих веществ, эквивалентным Tier 2 Агентства по охране окружающей среды США и Stage II EC. В конструкции двигателей C7.1 ACERT используются проверенные прочные компоненты и точные методы изготовления, что гарантирует владельцам бесперебойную и эффективную эксплуатацию машины. Этот проверенный временем двигатель менее чувствителен к топливу низкого качества, а также обеспечивает меньший расход топлива.

Автоматическое управление частотой вращения коленчатого вала двигателя

Автоматическое управление частотой вращения коленчатого вала двигателя включается в условиях работы без нагрузки или с минимальной нагрузкой, в результате чего обеспечивается снижение частоты вращения коленчатого вала двигателя и сокращение расхода топлива.

Воздухоочиститель и воздушный фильтр предварительной очистки

Воздушный фильтр с радиальным уплотнением установлен в отсеке, расположенном за кабиной. В конструкцию фильтра входит двухслойная фильтровальная сетка, повышающая эффективность фильтрации.

Если количество пыли, скопившейся в фильтре, превышает заданный уровень, на экране монитора, установленного в кабине, отображается предупреждающее сообщение. Воздушный фильтр предварительной очистки снижает количество попадающей в систему воздухозаборника грязи и пыли, что позволяет добиться максимальной производительности двигателя за счет увеличения срока службы воздушного фильтра.

Электрический топливopодкачивающий насос

Устраняет необходимость ручной прокачки топлива после замены фильтра. Этот насос снижает риск загрязнения топлива, предотвращая обратный ток неотфильтрованного топлива при замене фильтра, что было возможно при использовании ручного топливopодкачивающего насоса.

Вентилятор с регулируемой частотой вращения

Вентилятор с частотно-регулируемым приводом, управляемый ЭБУ, снижает расход топлива и уровень шума.



Система фильтрации

Двигатель C7.1 ACERT имеет улучшенную систему фильтрации, обеспечивающую надежную работу компонентов системы впрыска топлива. Количество фильтров было увеличено до трех, межсервисные интервалы стали больше. Фильтр грубой очистки и двоянные фильтры повышают эффективность фильтрации и прочность машины.

Кабина оператора

Удобство и комфорт для сохранения высокой производительности в течение всего рабочего дня



Монитор

Монитор оснащен полноцветным жидкокристаллическим дисплеем с возможностью отображения информации на 42 языках для соответствия требованиям современных многонациональных рабочих коллективов.

ЖК-дисплей оборудован лампой аварийной сигнализации и устройством подачи звукового сигнала, предупреждающими о критических значениях давления масла двигателя, температуры охлаждающей жидкости и масла. На дисплей выводится вся важная информация, необходимая для обеспечения эффективности при выполнении любых операций.

Интервалы замены фильтров и эксплуатационных жидкостей отображаются в главном меню, через которое также передается изображение с дополнительной камеры заднего вида на монитор, что способствует дополнительному повышению производительности и безопасности на рабочей площадке.

Сиденье

Сиденье с механической или пневматической подвеской позволяет подобрать положение для операторов любого телосложения, обеспечивая комфорт и эффективность их работы. Все сиденья оснащены откидывающейся спинкой, регулировками сиденья в горизонтальном направлении по двум уровням, регулировкой высоты и наклона.

Органы управления

Операторы могут настраивать правый и левый джойстики согласно индивидуальным предпочтениям, что повышает уровень комфорта, производительность и концентрацию внимания оператора. Легкое управление при помощи джойстика разработано с учетом естественного положения запястья и руки оператора для максимального комфорта и снижения усталости.

Климат-контроль

Машина 330D2 L оснащена системой нагнетающей вентиляции с фильтрацией воздуха и герметичной кабиной с избыточным давлением. Можно выбрать режим подачи свежего воздуха или режим рециркуляции воздуха, что позволяет сделать работу при низких или высоких температурах более приятной.

Несущие конструкции и опоры кабины

Между рамой и кабиной установлены резинометаллические опоры, которые снижают вибрацию и уровень шума, повышая комфорт оператора. По периметру нижней части кабины установлена толстостенная стальная труба, которая увеличивает сопротивление усталости и вибрации.

Гидравлика

Точная подача мощности и прецизионное управление для перемещения большего количества материала

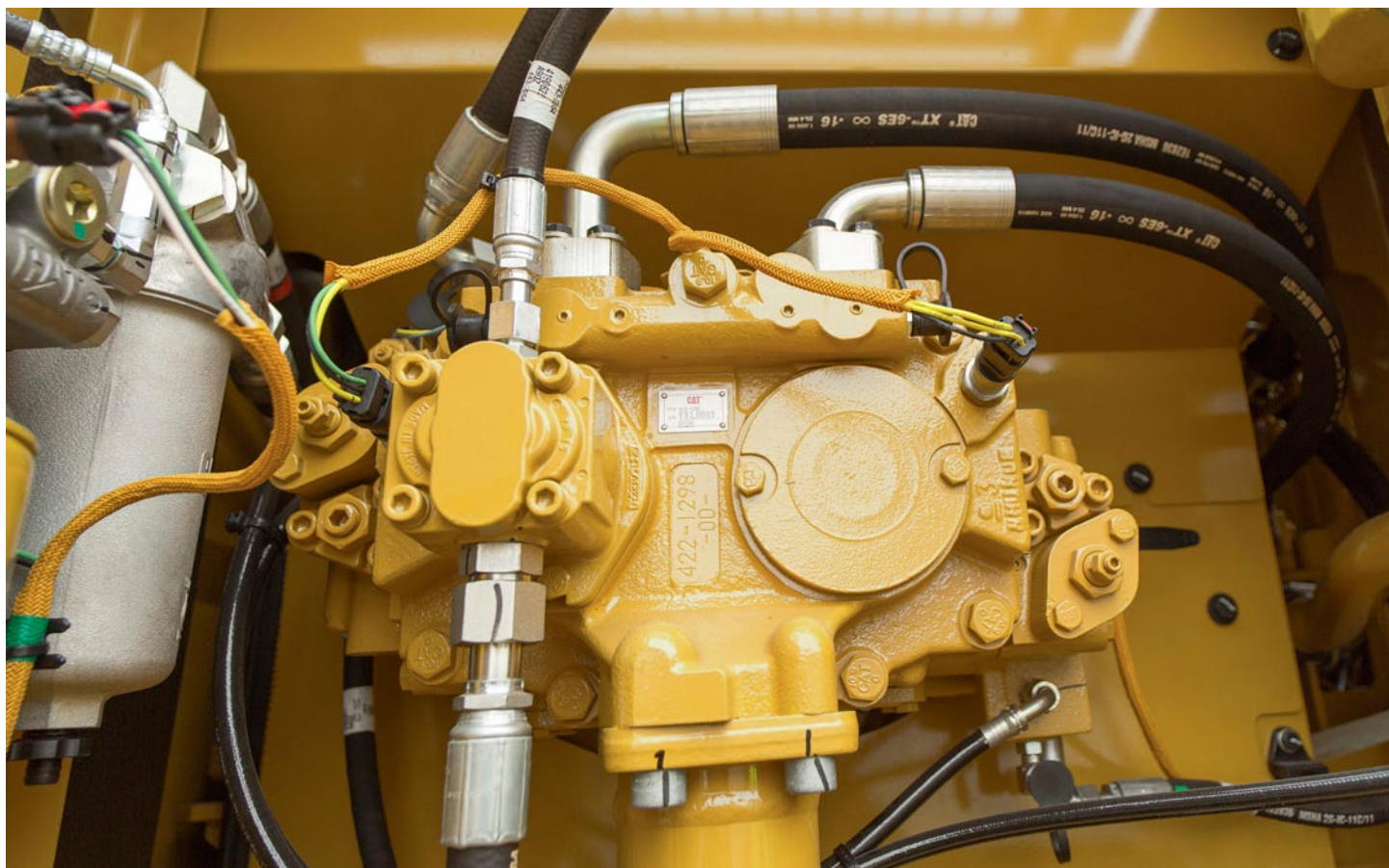

Гидросистема

Давление гидросистемы, оснащенной двумя гидронасосами, позволяет обеспечить непревзойденное усилие копания и производительность.

Система управления

Отдельный насос контура управления обеспечивает плавное и точное управление передним рычажным механизмом, поворотом платформы и ходовой частью.

Расположение элементов системы

Расположение гидросистемы и ее компонентов позволяет достигать высокого КПД системы. Компактное размещение силовых насосов, гидрораспределителей и гидробака позволило уменьшить длину трубопроводов и соединений между компонентами системы, благодаря чему снизились потери на трение и падение давления в трубопроводах.

Дополнительный гидрораспределитель

Контур управления доступен в качестве дополнительного оборудования, позволяющего увеличить показатели универсальности машины. Они обеспечивают возможность эксплуатации оборудования высокого и среднего давления, например ножниц, грейферов, гидромолотов, измельчителей, мультипроцессоров и уплотнителей с виброплитой.

Контур рекуперации энергии стрелы и рукояти

Контур рекуперации энергии стрелы и рукояти позволяет уменьшить затраты мощности, потребляемой в процессе опускания стрелы и втягивания рукояти, в результате чего увеличивается КПД, сокращается время цикла и уменьшаются потери давления, возрастает производительность, сокращаются эксплуатационные расходы и увеличивается топливная эффективность.



Ходовая часть и несущие конструкции

Созданы для выполнения работ в тяжелых условиях

Роботизированная сварка

Более 95% сварных соединений в экскаваторах Cat выполняется сварочными роботами. Соединения, выполненные роботами, позволяют более чем в три раза увеличить глубину провара по сравнению с ручной сваркой.

Конструкция кузова и рамы опорных катков

X-образная рама, состоящая из элементов коробчатого сечения, прекрасно выдерживает изгибающие и скручивающие нагрузки. Рамы опорных катков из штампованных заготовок пятиугольного сечения собираются при помощи роботизированной сварки. Это обеспечивает высокую прочность и длительный срок службы рам.

Катки и направляющие колеса

Герметизированные и смазываемые опорные катки, поддерживающие катки и направляющие колеса гарантируют увеличенный срок службы и длительное время полезной работы машины.

Удлиненная ходовая часть

Удлиненная ходовая часть (L) обеспечивает увеличенную устойчивость и грузоподъемность.

Более длинная, широкая и прочная ходовая часть является надежным основанием для прочего оборудования.

Гусеничные ленты

В местах соединения звенья гусеничной ленты машины 330D2 L герметизированы и смазаны консистентной смазкой. Это позволяет снизить внутренний износ втулок, уменьшить шум при движении и сократить эксплуатационные расходы за счет продления срока службы.

Противовесы

Стандартный противовес массой 5,9 метрич. т идеально подходит для применения на машинах с удлиненной ходовой частью при выполнении подъема тяжелых грузов. Противовесы крепятся с помощью болтов непосредственно на основную раму. Это позволяет обеспечить высокую прочность конструкции.

Передний рычажный механизм

На стрелах и рукоятях снято остаточное напряжение для дополнительной прочности

Удлиненный передний рычажный механизм для тяжелых условий эксплуатации

Удлиненная стрела 6,15 м для тяжелых условий эксплуатации (HD) усилена для использования в самых тяжелых условиях и обеспечения максимального усилия копания. Стрела изготавливается из высокопрочной стали и имеет увеличенное коробчатое сечение с внутренними перегородками и дополнительным нижним щитком для долговечности и прочности. На стрелах и рукоятях снято остаточное напряжение для дополнительной прочности.

Удлиненные стрелы повышенной грузоподъемности имеют два варианта рукоятей, которые соответствуют всем рабочим требованиям.

- Рукоять R3.2 CB2 для тяжелых условий эксплуатации
- Рукоять R2.65 CB2 для тяжелых условий эксплуатации

Передний рычажный механизм для массовых земляных работ

Передний рычажный механизм для массовых земляных работ (ME) разработан для увеличения производительности машины за счет более высоких усилий копания и большей вместительности ковшей. Стрела для массовых земляных работ длиной 5,55 м усилена большими сегментами поперечного сечения и внутренними перегородками для увеличения срока службы и прочности.

- Рукоять M2.5DB



Техническое обслуживание и ремонт

Спроектировано с учетом простого и быстрого выполнения
технического обслуживания



Обслуживание с уровня земли

Конструкция и компоновка машины 330D2 L разрабатывались с учетом облегчения работ по техническому обслуживанию. Большинство точек обслуживания доступны с уровня земли, что позволяет быстро и эффективно проводить наиболее важные работы по техническому обслуживанию.

Отсек воздушного фильтра

В воздушном фильтре предусмотрено применение двух фильтрующих элементов для наиболее эффективной очистки воздуха. При засорении воздухоочистителя на экране установленного в кабине монитора появляется предупреждающее сообщение.

Отсек насоса

Дверца отсека с правой стороны поворотной платформы позволяет получить доступ с уровня земли к насосу агрегату, фильтру контура управления гидросистемы и водоотделителю с топливным фильтром грубой очистки.

Отсек радиатора

Дверца отсека с левой стороны позволяет легко получить доступ к радиатору двигателя, маслоохладителю, промежуточному охладителю наддувочного воздуха, водоотделителю, второму и третьему топливным фильтрам и охладителю топлива. Для облегчения технического обслуживания радиатор снабжен резервным бачком и сливным краном.

Точки смазки

Вынесенный блок централизованной смазки, расположенный на стреле, обеспечивает подачу смазки к труднодоступным точкам в передней части оборудования.

Ограждение вентилятора

Вентилятор радиатора двигателя полностью закрыт проволочной сеткой для уменьшения риска травм.

Противоскользящая накладка

На верхней части ящика для хранения и поворотной платформы имеется решетка, предназначенная для предотвращения скольжения обуви рабочих при выполнении техобслуживания.

Диагностика и контроль

Машина 330D2 L оснащена отверстиями для взятия проб масла по программе S-O-SSM и контрольными отверстиями для проверки гидросистемы, моторного масла и охлаждающей жидкости.

Навесное оборудование

Делайте больше с помощью одной машины



1



2



3



3



4



4

Все типы навесного оборудования Cat разработаны для обеспечения универсальности и производительности машины. Обширный ассортимент оборудования для модели 330D2 L включает в себя ковши, уплотнители, грейферы, мультипроцессоры, рыхлители, первичные измельчители, вторичные измельчители, гидромолоты и гидронежицы. Свяжитесь с местным дилером Cat, чтобы узнать больше о навесном оборудовании, доступном в вашем регионе.

Ковши

Ковши Cat и оснастка для землеройных орудий Cat (GET) разработаны с учетом оптимальной производительности машины и топливной эффективности.

1 – Ковши общего назначения (GD)

Эти ковши разработаны для выемки слабо спрессованных среднеабразивных материалов, таких как грязь, суглинок, гравий и глина.

2 – Ковши для тяжелых условий эксплуатации (HD)

Ковши HD являются хорошим выбором для меняющихся условий работы. Особенно когда извлекаемый материал представляет собой смесь грунта, глины, песка и гравия.

3 – Ковши для особо тяжелых условий эксплуатации (SD)

Эти ковши наилучшим образом подходят для выемки высокоабразивных материалов, таких как дробленая порода, каменная мука и гранит.

4 – Ковши для крайне тяжелых условий эксплуатации (XD)

Эти ковши предназначены для высокоабразивных материалов, включая гранит с высоким содержанием кварцита. Например: работа в условиях, когда срок службы наконечников повышенной прочности не превышает 200 часов.

Устройства смены навесного оборудования

Устройства для быстрой смены навесного оборудования позволяют одному оператору заменять навесное оборудование за несколько секунд для обеспечения максимальной производительности и универсальности на рабочей площадке. Одна машина может быстро переключаться с одной задачи на другую, а парк машин с аналогичным оборудованием может работать всего с одним комплектом рабочего оборудования.

Узлы крепления Cat с захватами для присоединения навесного оборудования

Устройство для смены навесного оборудования Cat захватного типа максимально просто в использовании. Рабочие процедуры просты и легко запоминаются. Самый простой способ повысить производительность на каждой рабочей площадке.

Навесное оборудование и ковши могут использоваться на экскаваторах одинакового размера. Управление имуществом стало еще проще.

Гидромолоты серии E

Гидромолоты серии E отвечают всем ожиданиям клиентов в плане производительности, качества и удобства технического обслуживания. В них используется весь опыт компании Caterpillar по производству и логистике.

Благодаря низкому уровню шума и наличию шумоизоляции гидромолоты серии E являются отличным вариантом для ведения работ в городских зонах и в ограниченном пространстве.

Рыхлители с креплением на пальцах, комплект рыхлительно-погружного оборудования

Долговечные рыхлители Cat изготавливаются из высокопрочных марок стали и способны работать в самых тяжелых условиях. Усиленная конструкция с коробчатым сечением имеет максимальную жесткость и обеспечивает полную передачу мощности машины на разрыхляемый материал. Рыхлители оснащаются сменными наконечниками. Многие модели также имеют сменные защитные элементы стойки.

Грейферы

Грейферы Cat заменяют ковш на экскаваторах Cat, превращая их в идеальную машину для работы с сыпучими материалами, сортировки мусора и сноса строений для расчистки рабочей площадки. Представлен большой выбор модификаций и размеров для выполнения различных работ на экскаваторах.

Мультипроцессоры

Благодаря использованию взаимозаменяемых челюстей мультипроцессоры могут выполнять самые различные работы по сносу зданий. Сменные челюсти позволяют мультипроцессору выполнять дробление, измельчение, а также разнообразные операции резки, например, резки стальной арматуры и резервуаров.

Гидроножницы

Гидроножницы Cat предназначены для использования с машинами Cat, позволяя в полной мере использовать поток и давление гидросистемы для повышения производительности без ущерба безопасности и без преждевременного износа ножниц и экскаватора.

Измельчитель

Устанавливаемый на экскаватор механический измельчитель является экономичным инструментом для переработки бетонного лома. В качестве привода для механического измельчителя используется гидроцилиндр ковша экскаватора. Такое решение устраняет необходимость в отдельном гидроцилиндре, дополнительных гидролиниях и расходах на установку.

Уплотнители с виброплитой

Уплотнители повышают универсальность экскаватора и позволяют выполнять быстрое, эффективное и низкочастотное уплотнение. Уплотнители Cat являются отличным выбором для любых задач по уплотнению.

Дробилка

Гидравлический измельчитель бетона поднимает современную технологию сноса строений на новый уровень. Он прекрасно подходит для разрушения бетонных конструкций в жилых зонах. Гидравлический измельчитель бетона объединяет в себе возможности различного оборудования для работ по сносу строений:

- выламывание бетона из закрепленных конструкций;
- измельчение бетона;
- резка арматуры и небольших стальных профилей.



Интегрированные технологии

Контроль, управление и улучшенное функционирование на рабочей площадке



Решения Cat Connect обеспечивают интеллектуальное использование технологии и обслуживания в целях повышения эффективности выполнения работ на площадке. Использование данных, полученных с машин, оснащенных высокотехнологичным оборудованием, обеспечивает непревзойденную информированность и контроль оборудования и его функционирования.

Технологии Cat Connect обеспечивают улучшения в следующих ключевых областях:

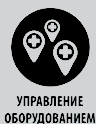

УПРАВЛЕНИЕ
ОБОРУДОВАНИЕМ

Управление оборудованием – увеличение времени полезной работы и уменьшение эксплуатационных расходов.



ПРОИЗВОДИ-
ТЕЛЬНОСТЬ

Производительность – контроль производительности и управление эффективностью работы на площадке.



БЕЗОПАСНОСТЬ

Безопасность – повышение информированности на рабочей площадке, обеспечивающей безопасность персонала и оборудования.



Технология связи Cat Connect LINK

Технология LINK позволяет подключаться к оборудованию посредством беспроводной сети и получать доступ к необходимой информации. Собранные данные могут включать в себя ценные сведения о том, как машина или парк техники выполняют ту или иную работу, чтобы помочь вам принять своевременные и объективные решения, которые позволят повысить эффективность и производительность.

Product Link/VisionLink®

Система Product Link установлена на вашей машине и позволяет исключить из управления оборудованием работу наугад. Система обеспечивает легкий доступ к актуальной информации о местоположении машины, моточасах, расходе топлива, времени простоя и кодах событий посредством пользовательского интерфейса VisionLink, который поможет вам повысить эффективность управления парком техники и снизить эксплуатационные расходы.

Технологии Cat Connect DETECT

Технологии DETECT совмещают в себе средства обеспечения безопасности, функции и предупреждающие сигналы для повышения информированности на рабочей площадке и обеспечения безопасности ваших сотрудников и активов.

Камера заднего вида

Камеры заднего вида обеспечивают обзор рабочей площадки позади машины, способствуя повышению безопасности и производительности оператора. Изображение с камеры автоматически отображается на встроенном мониторе в кабине, повышая степень информированности о рабочем участке вокруг машины, что обеспечивает уверенность и максимальную эффективность оператора при более высоком уровне безопасности.

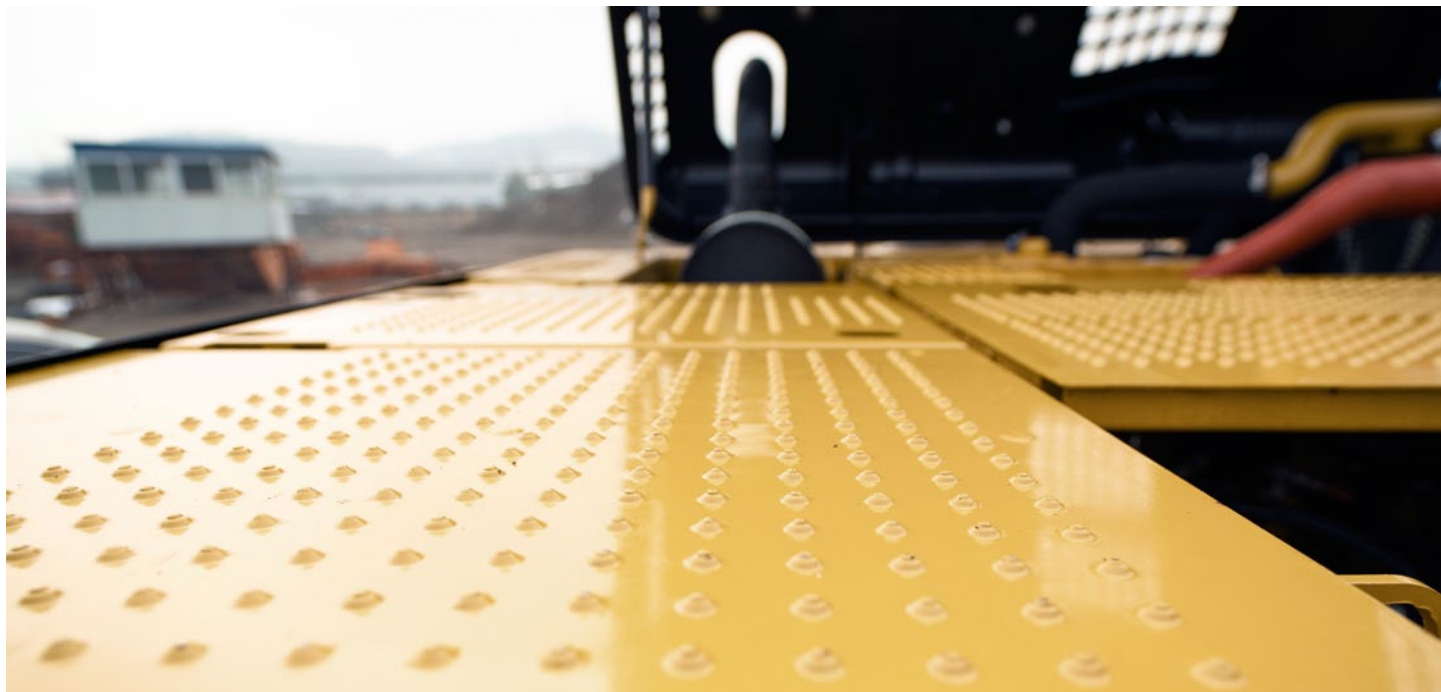

Безопасность

Забота о вашей безопасности

Противоскользящие накладки и болты с потайной головкой снижают риск поскользнуться и спотыкнуться, обеспечивая **безопасность** для проведения планового технического обслуживания и необходимых ремонтных работ на платформе.

Стандартный **рычаг блокировки гидравлики** в нижнем положении отключает все гидравлические и ходовые функции. Он специально разработан, чтобы не позволять оператору покинуть кабину, не опустив ее.

Три автоматических выключателя защищают ключевые электрические компоненты для сокращения простоев машины.

Выключатель "массы" аккумуляторной батареи позволяет предотвратить угон машины за счет отключения аккумулятора и повысить безопасность в процессе технического обслуживания.

Противопожарный экран по всей длине отделяет двигатель от гидравлического насоса и обеспечивает защиту в чрезвычайных ситуациях.

Выключатель на уровне земли при активации прерывает подачу топлива в двигатель и останавливает машину.

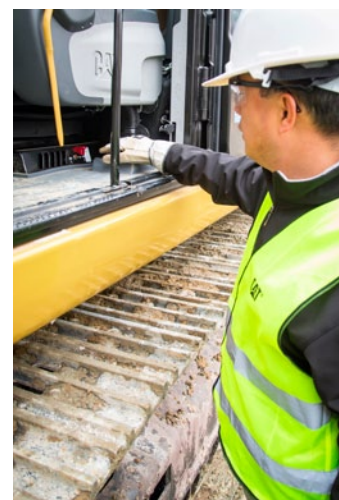

Полная поддержка клиента

Непревзойденная поддержка клиентов имеет огромное значение

Техническая поддержка

Всемирная дилерская сеть Cat поможет повысить техническую готовность машины. Вы также можете снизить расходы на ремонт и поддержать устойчивое развитие, используя восстановленные детали Cat.

Выбор машины

Каковы условия работы, и какое требуется навесное оборудование? Какая производительность вам требуется? Дилеры Cat могут предоставить рекомендации по правильному выбору конфигурации машины.

Приобретение

Вы можете снизить расходы на владение и эксплуатацию за счет использования уникальных услуг и вариантов финансирования, предоставляемых дилером Cat.

Соглашения о поддержке клиентов

Дилеры Cat предлагают самые разнообразные соглашения о поддержке клиентов и в сотрудничестве с клиентом разрабатывают планы необходимого обслуживания. В эти планы также может входить обслуживание всей машины, включая навесное оборудование, что обеспечивает гарантированную окупаемость вложений клиента.

Эксплуатация

Увеличьте прибыль за счет повышения профессиональных навыков ваших операторов. У дилеров Cat можно приобрести видеозаписи, литературу и другие средства повышения производительности труда. Компания Caterpillar также предлагает тренажеры и сертифицированное обучение операторов, которые помогут получить максимальную прибыль от ваших инвестиций.

Замена

Ремонт, восстановление или замена? Дилер Cat поможет подсчитать связанные с этим затраты и сделать наиболее оптимальный выбор для вашего бизнеса.



Технические характеристики гидравлического экскаватора 330D2 L

Двигатель

Модель двигателя	Cat C7.1 ACERT	
Тип	С прямым впрыском	
Мощность двигателя (ISO 14396)	159 кВт	213 hp
Полезная мощность (SAE J1349/ISO 9249)	157 кВт	211 hp
Рабочий объем двигателя	7,01 л	
Диаметр цилиндра	105 мм	
Ход поршня	135 мм	
Номинальная частота вращения (двигатель)	1800 об/мин	
Максимальная частота вращения на холостом ходу	1700 об/мин	
Минимальная частота вращения на холостом ходу	950 об/мин	
Максимальный (пиковый) крутящий момент при 1400 об/мин	900 Н·м	
Максимальная высота эксплуатации (без снижения уровня мощности)	3000 м	
Максимальная высота эксплуатации (без снижения номинальной мощности)	5000 м	

- Все значения мощности двигателя (hp), в том числе приведенные на обложке, указаны в метрических единицах.
- Двигатель C7.1 ACERT соответствует требованиям стандартов на выбросы загрязняющих веществ, эквивалентным Tier 2 Агентства по охране окружающей среды США и Stage II ЕС.
- Заявленная полезная мощность представляет собой мощность на маховике двигателя, оборудованного вентилятором, воздухоочистителем, глушителем и генератором переменного тока.
- Работа двигателя на полной полезной мощности на высоте до 3000 м (снижение мощности двигателя необходимо на высоте более 3000 м).

Масса

Минимальная эксплуатационная масса*	28 955 кг
Максимальная эксплуатационная масса**	30 305 кг

*Удлиненная ходовая часть; удлиненная стрела для тяжелых условий эксплуатации, 6,15 м; рукоять R2.65CB2 для тяжелых условий эксплуатации; ковш 1,54 м³; башмаки гусеничной ленты с тройными грунтозацепами шириной 600 мм

**Удлиненная ходовая часть, стрела 5,55 м, рукоять M2.5DB, ковш вместимостью 2,12 м³, башмаки гусеничной ленты с тройными грунтозацепами шириной 800 мм

Механизм поворота платформы

Скорость поворота платформы	9,6 об/мин
Момент, развиваемый приводом поворота платформы	82,2 кН·м

Привод

Максимальная скорость хода	5,3 км/ч
Максимальное усилие на сцепном устройстве	248 кН

Вместимость заправочных емкостей

Объем топливного бака	520 л
Система охлаждения	31 л
Моторное масло	22 л
Привод поворота платформы	10 л
Бортовой редуктор (каждый)	6 л
Гидросистема (включая гидробак)	310 л
Гидробак	257 л

Гидросистема

Главная система – максимальный расход при движении Н/Л (1800 об/мин)	254 × 2 (508 всего) л/мин
Главная система – максимальный расход при движении Л/Л (1750 об/мин)	247 × 2 (494 всего) л/мин
Главная система – максимальный расход (каждая) при работе (1700 об/мин)	240 × 2 (480 всего) л/мин
Система поворота – максимальный расход	240 л/мин
Максимальное давление – оборудование	35 МПа
Максимальное давление – ход машины	35 МПа
Максимальное давление – поворот платформы	27,5 МПа
Система управления – максимальный расход	23,1 л/мин
Система управления – максимальное давление	3920 кПа
Гидроцилиндр стрелы – диаметр	140 мм
Гидроцилиндр стрелы – ход поршня	1407 мм
Гидроцилиндр рукояти – диаметр	150 мм
Гидроцилиндр рукояти – ход поршня	1646 мм
Гидроцилиндр ковша CB2 – диаметр	135 мм
Гидроцилиндр ковша CB2 – ход поршня	1156 мм
Гидроцилиндр ковша семейства DB – диаметр	150 мм
Гидроцилиндр ковша семейства DB – ход поршня	1151 мм

Технические характеристики гидравлического экскаватора 330D2 L

Размеры

Все размеры указаны приблизительно.

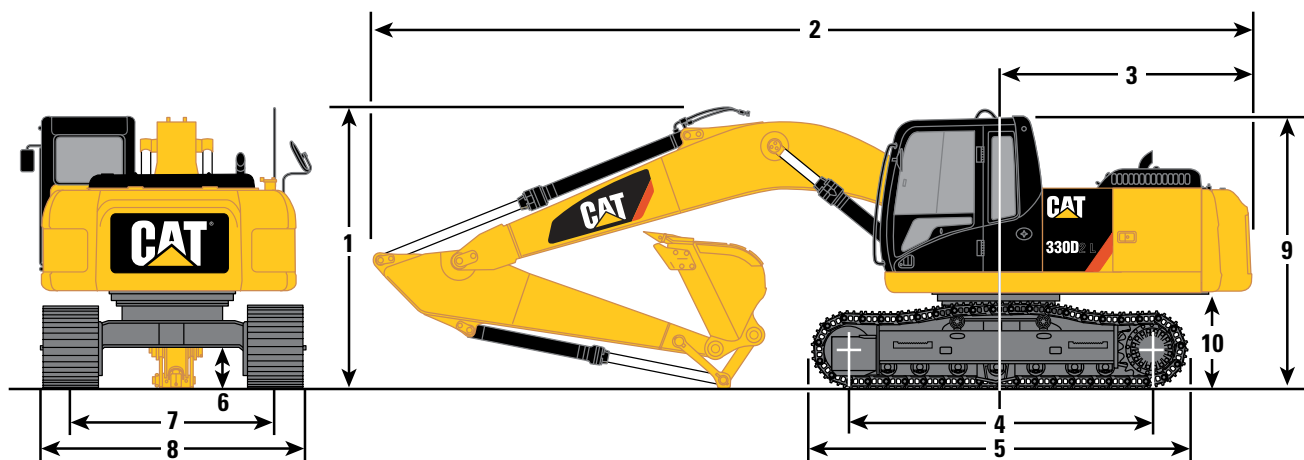

Удлиненная стрела
6,15 м

Стрела для массовых
земляных работ
5,55 м

Тип рукояти	Рукоять R3.2CB2 для тяжелых условий эксплуатации	Рукоять R2.65CB2 для тяжелых условий эксплуатации	Стрела для массовых земляных работ M2.5DB
	1 Транспортная высота*	3 330 мм	3 420 мм
2 Транспортная длина	10 360 мм	10 370 мм	9 800 мм
3 Вылет задней части при повороте платформы	3 080 мм	3 080 мм	3 080 мм
4 Расстояние между центрами катков			
Удлиненная ходовая часть	3 990 мм	3 990 мм	3 990 мм
5 Длина гусеничной ленты			
Удлиненная ходовая часть	4 860 мм	4 860 мм	4 860 мм
6 Дорожный просвет**	480 мм	480 мм	480 мм
7 Ширина колеи			
Удлиненная ходовая часть	2 590 мм	2 590 мм	2 590 мм
8 Транспортная ширина			
Удлиненная ходовая часть			
Башмаки шириной 600 мм	3 190 мм	3 190 мм	3 190 мм
Башмаки шириной 700 мм	3 290 мм	3 290 мм	3 290 мм
Башмаки шириной 800 мм	3 390 мм	3 390 мм	3 390 мм
9 Высота кабины*	3 040 мм	3 040 мм	3 040 мм
10 Дорожный просвет под противовесом**	1 100 мм	1 100 мм	1 100 мм
Тип ковша	SD	SD	SD
Вместимость ковша	1,54 м ³	1,54 м ³	2,12 м ³
Радиус вращения ковша до кончика зуба	1 690 мм	1 690 мм	1 780 мм

*Включая высоту грунтозацепов.

**Без высоты грунтозацепов.

Технические характеристики гидравлического экскаватора 330D2 L

Рабочие зоны

Все размеры указаны приблизительно.

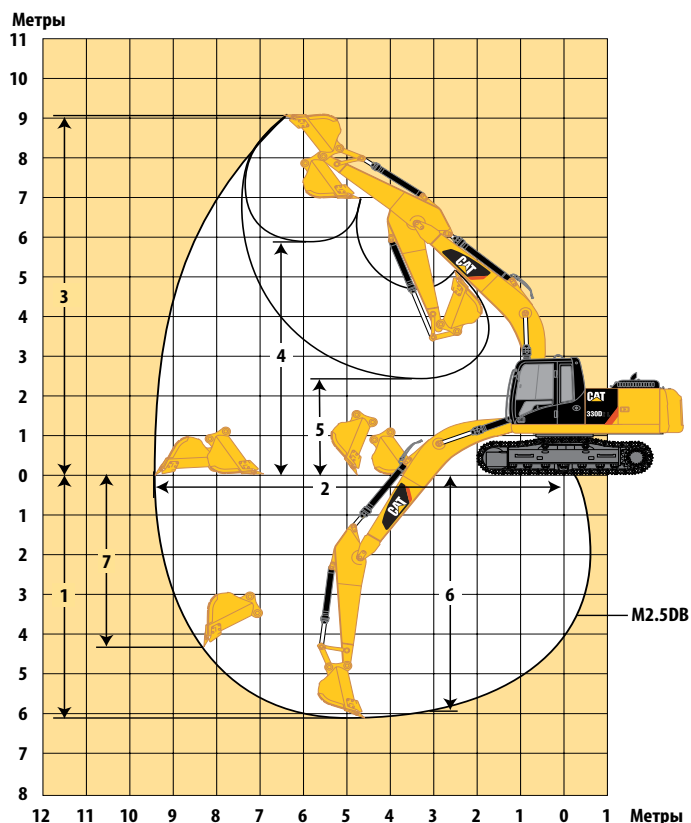
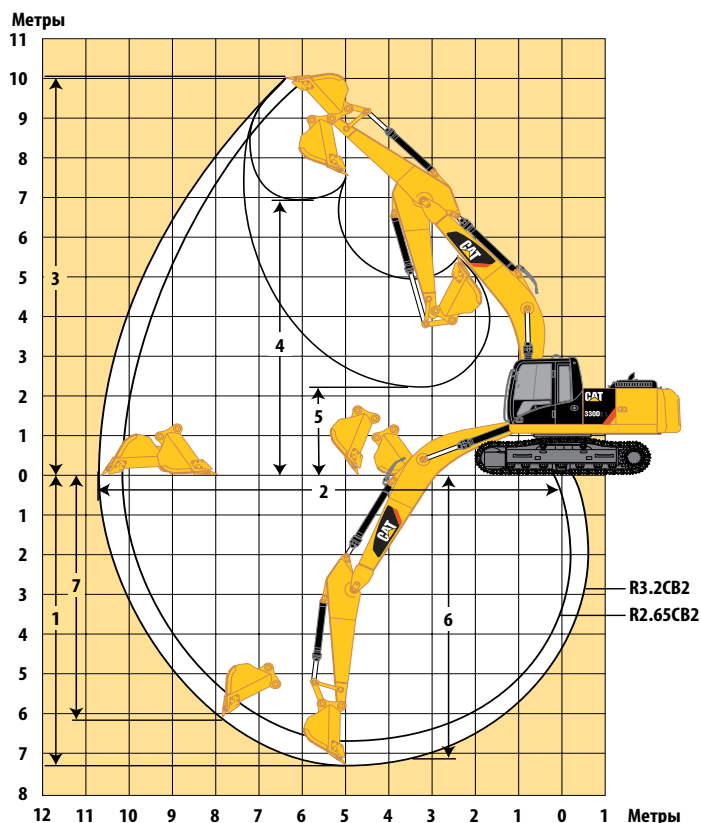

Удлиненная стрела для тяжелых условий эксплуатации
6,15 м

Стрела для массовых земляных работ
5,55 м

Тип рукояти	3,2 м	2,65 м	2,5 м
Ковш	1,54 м ³	1,54 м ³	2,12 м ³
1 Максимальная глубина копания	7 290 мм	6 740 мм	6 140 мм
2 Максимальный вылет на уровне земли	10 720 мм	10 240 мм	9 470 мм
3 Максимальная высота резания	10 040 мм	9 930 мм	9 140 мм
4 Максимальная высота загрузки	6 900 мм	6 760 мм	5 960 мм
5 Минимальная высота загрузки	2 250 мм	2 800 мм	2 430 мм
6 Максимальная глубина выемки с горизонтальным плоским дном длиной 2440 мм	7 130 мм	6 560 мм	5 950 мм
7 Максимальная глубина копания (вертикальная стенка)	6 160 мм	5 840 мм	4 290 мм
Тип ковша	SD	SD	SD
Вместимость ковша	1,54 м ³	1,54 м ³	2,12 м ³
Радиус вращения ковша до кончика зуба	1 690 мм	1 690 мм	1 780 мм

Эксплуатационная масса и давление на грунт

Стрела	Удлиненная, для тяжелых условий эксплуатации (HD)		Для массовых земляных работ
	R3.2HD	R2.65HD	M2.5
Рукоять	CB	CB	DB
Рычажный механизм ковша	CB	CB	DB
Вместимость ковша	1,54 м ³	1,54 м ³	2,12 м ³
Ширина ковша	1 400 мм	1 400 мм	1 700 мм
Полная масса (800 TG)	30 118 кг	29 914 кг	30 298 кг
Удельное давление на опорную поверхность			
Удлиненная ходовая часть			
800 мм TG	42,9 кПа	42,6 кПа	43,2 кПа
700 мм TG	48,1 кПа	47,7 кПа	48,3 кПа
600 мм TG	55,4 кПа	55,0 кПа	55,8 кПа
600 мм DG	56,2 кПа	55,8 кПа	56,6 кПа

Информация о давлении на грунт основана на данных об эксплуатационной массе, приведенных ниже.

Конфигурация ISO 6016: машина (верхняя и нижняя конструкции), передняя конструкция, полностью заполненный топливный бак, жидкости на нормальном уровне (т.е. масла/вода/смазка), ковш (на текущий момент = основной ковш WW) без заполняющих материалов, оператор массой 75 кг.

Примечания: никакое дополнительное навесное оборудование не включено, ковш пустой.

Масса основных компонентов ходовой части

Базовая машина включает в себя: гидроцилиндры стрелы, пальцы, эксплуатационные жидкости	7030 кг
Заполненный топливный бак	430 кг
Противовес	5860 кг
Стрела (с гидравлическими линиями, пальцами, гидроцилиндром рукояти)	
Удлиненная стрела повышенной грузоподъемности – 6,15 м	2420 кг
Стрела для массовых земляных работ – 5,55 м	2390 кг
Рукоять (включая гидравлические линии рукояти, пальцы рукояти, пальцы ковша, цилиндр и рычажный механизм ковша)	
R3.2CB2 HD (10 футов 6 дюймов)	1610 кг
R2.65CB2 HD (8 футов 8 дюймов)	1410 кг
M2.5DB (8 футов 2 дюйма)	1550 кг
Ходовая часть	
Удлиненная ходовая часть	6630 кг
Гусеничные ленты	
Башмаки TG, 600 мм	3580 кг
Башмаки DG, 600 мм	4000 кг
Башмаки TG, 700 мм	3910 кг
Башмаки TG, 800 мм	4540 кг

Усилия на ковше и рукояти

	Удлиненная стрела повышенной грузоподъемности 6,15 м		Стрела для массовых земляных работ 5,55 м
	R3.2 HD	R2.65 HD	M2.5
Тип рукояти			
Вместимость ковша	1,54 м³	1,54 м³	2,12 м³
Режущая кромка			
Усилие копания на ковше (ISO)	179 кН	179 кН	211 кН
Усилие копания на рукояти (ISO)	126 кН	145 кН	153 кН
Наклон ковша			
Усилие копания на ковше (SAE)	154 кН	154 кН	184 кН
Усилие копания на рукояти (SAE)	122 кН	139 кН	147 кН

Технические характеристики гидравлического экскаватора 330D2 L

Грузоподъемность удлиненной стрелы 330D2 L для тяжелых условий эксплуатации – Противовес: 5,9 метрич. т – Без рычажного механизма ковша

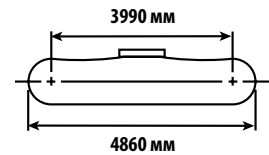
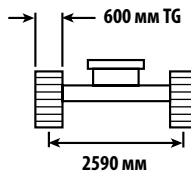
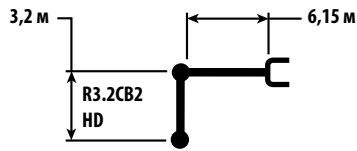

Грузоподъемность (кг)	1,5 м		3,0 м		4,5 м		6,0 м		7,5 м		9,0 м		М		
	Исходная	С удлиненной стрелой	Исходная	С удлиненной стрелой	Исходная	С удлиненной стрелой	Исходная	С удлиненной стрелой	Исходная	С удлиненной стрелой	Исходная	С удлиненной стрелой	Исходная	С удлиненной стрелой	
7,5 м													*5 100	*5 100	7,28
6,0 м									*7 000	5 550			*4 850	4 700	8,23
4,5 м							*8 200	7 650	*7 400	5 400			*4 800	4 100	8,83
3,0 м					*12 650	11 100	*9 550	7 250	*8 100	5 200	*5 900	3 900	*4 950	3 800	9,14
1,5 м					*15 100	10 350	*10 850	6 850	7 900	5 000	6 000	3 800	*5 250	3 700	9,19
0 м					*16 200	9 950	10 850	6 600	7 700	4 850			*5 750	3 750	8,99
-1,5 м	*6 300	*6 300	*9 950	*9 950	*16 200	9 850	10 700	6 450	7 650	4 750			6 400	4 050	8,53
-3,0 м	*11 400	*11 400	*16 150	*16 150	*15 200	9 900	10 700	6 500	7 700	4 800			7 400	4 650	7,74
-4,5 м			*17 550	*17 550	*12 850	10 150	*9 500	6 700					*8 300	6 000	6,52



ISO 10567



* Обозначает, что нагрузка ограничена гидравлической грузоподъемностью, а не опрокидывающей нагрузкой. Приведенные значения соответствуют грузоподъемности гидравлических экскаваторов, предусмотренной стандартом ISO 10567:2007. Они не превышают 87% грузоподъемности гидросистемы или 75% опрокидывающей нагрузки. Из всех указанных значений грузоподъемности необходимо вычесть массу всех грузоподъемных приспособлений. Значения грузоподъемности приведены для машины, стоящей на прочной ровной поверхности. Использование навесного оборудования для перемещения/подъема объектов может снизить подъемную эффективность машины.

Грузоподъемность сохраняется в пределах $\pm 5\%$ при установке любых доступных башмаков гусеничных лент.

Информация о продукте приведена в соответствующем руководстве по эксплуатации и техническому обслуживанию.

Технические характеристики гидравлического экскаватора 330D2 L

Грузоподъемность удлиненной стрелы 330D2 L для тяжелых условий эксплуатации – Противовес: 5,9 метрич. т – Без рычажного механизма ковша

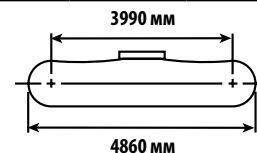
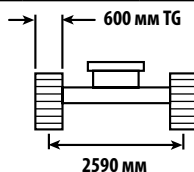
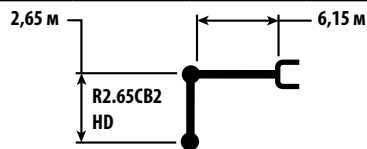

Грузоподъемность	Единица измерения	3,0 м		4,5 м		6,0 м		7,5 м		М		
		Исходное	С гидравлическим	Исходное	С гидравлическим	Исходное	С гидравлическим	Исходное	С гидравлическим	Исходное	С гидравлическим	
7,5 м	кг									*6 700	*6 700	6,67
6,0 м	кг					*8 000	7 900	*7 600	5 500	*6 300	5 250	7,70
4,5 м	кг			*11 050	*11 050	*9 000	7 600	*8 000	5 400	*6 200	4 550	8,34
3,0 м	кг			*13 900	10 950	*10 250	7 250	8 150	5 250	*6 350	4 200	8,67
1,5 м	кг			*15 550	10 350	11 150	6 900	7 950	5 050	6 350	4 100	8,72
0 м	кг			*16 500	10 100	10 950	6 700	7 800	4 950	6 550	4 150	8,51
-1,5 м	кг	*9 700	*9 700	*16 100	10 050	10 850	6 650	7 800	4 900	7 100	4 500	8,02
-3,0 м	кг	*18 250	*18 250	*14 650	10 200	10 950	6 700			8 400	5 300	7,18
-4,5 м	кг	*15 350	*15 350	*11 650	10 500					*8 450	7 250	5,83



ISO 10567



* Обозначает, что нагрузка ограничена гидравлической грузоподъемностью, а не опрокидывающей нагрузкой. Приведенные значения соответствуют грузоподъемности гидравлических экскаваторов, предусмотренной стандартом ISO 10567:2007. Они не превышают 87% грузоподъемности гидросистемы или 75% опрокидывающей нагрузки. Из всех указанных значений грузоподъемности необходимо вычесть массу всех грузоподъемных приспособлений. Значения грузоподъемности приведены для машины, стоящей на прочной ровной поверхности. Использование навесного оборудования для перемещения/подъема объектов может снизить подъемную эффективность машины.









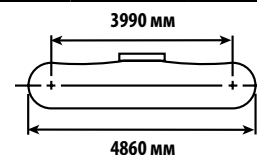
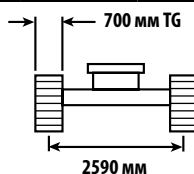
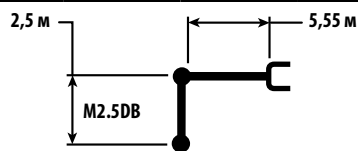

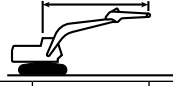
Грузоподъемность сохраняется в пределах $\pm 5\%$ при установке любых доступных башмаков гусеничных лент.

Информация о продукте приведена в соответствующем руководстве по эксплуатации и техническому обслуживанию.

Технические характеристики гидравлического экскаватора 330D2 L

Грузоподъемность стрелы для массовых земляных работ 330D2 L – Противовес: 5,9 метрич. т – Без рычажного механизма ковша



7,5 м	кг	3,0 м		4,5 м		6,0 м		7,5 м				м
												
7,5 м	кг									*7 950	*7 950	5,50
6,0 м	кг					*8 800	7 950			*7 400	6 600	6,72
4,5 м	кг			*11 150	*11 150	*9 450	7 750			*7 350	5 500	7,44
3,0 м	кг			*13 800	11 350	*10 600	7 400	8 250	5 300	*7 650	5 000	7,81
1,5 м	кг			*15 950	10 700	11 450	7 100	8 100	5 150	7 550	4 800	7,87
0 м	кг			*16 700	10 400	11 200	6 900	8 000	5 050	7 800	4 950	7,64
-1,5 м	кг	*16 400	*16 400	*16 100	10 350	11 150	6 850			8 700	5 500	7,08
-3,0 м	кг	*19 150	*19 150	*14 050	10 500	*10 150	6 950			*9 850	6 800	6,10



ISO 10567



* Обозначает, что нагрузка ограничена гидравлической грузоподъемностью, а не опрокидывающей нагрузкой. Приведенные значения соответствуют грузоподъемности гидравлических экскаваторов, предусмотренной стандартом ISO 10567:2007. Они не превышают 87% грузоподъемности гидросистемы или 75% опрокидывающей нагрузки. Из всех указанных значений грузоподъемности необходимо вычесть массу всех грузоподъемных приспособлений. Значения грузоподъемности приведены для машины, стоящей на прочной ровной поверхности. Использование навесного оборудования для перемещения/подъема объектов может снизить подъемную эффективность машины.

Грузоподъемность сохраняется в пределах $\pm 5\%$ при установке любых доступных башмаков гусеничных лент.

Информация о продукте приведена в соответствующем руководстве по эксплуатации и техническому обслуживанию.

Технические характеристики гидравлического экскаватора 330D2 L

Совместимое навесное оборудование* – Африка, Ближний Восток

Тип стрелы	Удлиненная стрела повышенной грузоподъемности	Стрела для массовых земляных работ
	6,15 м	5,55 м
Размер рукояти	R2.65 HD	M2.5
Гидромолот	B30 (2209 кг) B35 (3005 кг) ^{^ ^} H140Es (2410 кг)	B30 (2209 кг) B35 (3005 кг) H140Es (2410 кг)
Мультипроцессор	Челюсти MP324 CC Челюсти MP324 D Челюсти MP324 P Челюсти MP324 U Челюсти MP324 S Челюсти MP324 TS	Челюсти MP324 CC Челюсти MP324 D Челюсти MP324 P Челюсти MP324 U Челюсти MP324 S Челюсти MP324 TS MP30 с челюстями CC [^] MP30 с челюстями CR [^] MP30 с челюстями PP ^{** #} MP30 с челюстями PS [^] MP30 с челюстями S ^{**}
Дробилка	P325	P325 P335 [^]
Измельчитель	P225	P225 P235 [^]
Грейферный захват для сортировки и сноса (D – ковши для сноса, R – ковши для переработки)	G320B-D/R G325B-D ^{^ ^}	G320B-D/R G325B-D G330 [^]
Гидроножницы для резки отходов и разрушения	S320B S325B ^{^ ^} S340B ^{##}	S320B S325B S340B ^{##}
Уплотнитель (с виброплитой)	CVP110	CVP110
Многочелюстной грейферный захват		
Рыхлители		
Устройство смены навесного оборудования, оснащенное узлом крепления с захватами	Cat-PG	
Специальное устройство для быстрой смены навесного оборудования	CW45s CW45	

Это навесное оборудование доступно для машины 330D2 L.
Для выбора соответствующего навесного оборудования обратитесь к вашему дилеру Cat.

* Предложение доступно не для всех регионов. Совместимое оборудование зависит от конфигурации экскаватора. Свяжитесь с дилером Cat для получения информации о доступных в вашем регионе предложениях и подбора совместимого навесного оборудования.

** Совместимость; только крепление на пальцах

Только при вылете стрелы вперед

Совместимость; крепление стрелы

[^] Только при вылете стрелы вперед со специальным устройством для быстрой смены навесного оборудования (совместимость; крепление на пальцах и специальное устройство для быстрой смены навесного оборудования)

^{^^} Только при вылете стрелы вперед с Cat-PG (совместимость; крепление на пальцах, специальное устройство для быстрой смены навесного оборудования и Cat-PG)

Технические характеристики гидравлического экскаватора 330D2 L

Совместимое навесное оборудование* – Азиатско-Тихоокеанский регион (кроме Китая)

Тип стрелы	Удлиненная стрела повышенной грузоподъемности		Стрела для массовых земляных работ
	6,15 м		5,55 м
Размер рукояти	R3.2 HD	R2.65 HD	M2.5
Гидромолот	B30 B35** H140Es	B30 B35^^ H140Es	B30 B35 H140Es
Мультипроцессор	MP324 с челюстями CC^^ MP324 с челюстями D^^ MP324 с челюстями P^ MP324 с челюстями U^^ Челюсти MP324 S MP324 с челюстями TS^	Челюсти MP324 CC Челюсти MP324 D Челюсти MP324 P Челюсти MP324 U Челюсти MP324 S Челюсти MP324 TS	Челюсти MP324 CC Челюсти MP324 D Челюсти MP324 P Челюсти MP324 U Челюсти MP324 S Челюсти MP324 TS MP30 с челюстями CC^ MP30 с челюстями CR^ MP30 с челюстями PP** # MP30 с челюстями PS^ MP30 с челюстями S**
Дробилка	P325^^	P325	P325 P335^
Измельчитель	P225	P225	P225 P235^
Грейферный захват для сортировки и сноса (D – ковши для сноса, R – ковши для переработки)	G320B-D/R G325B-D**	G320B-D/R G325B-D^^	G320B-D/R G325B-D G330^
Гидроножницы для резки отходов и разрушения	S320B S325B** S340B##	S320B S325B^^ S340B##	S320B S325B S340B##
Уплотнитель (с виброплитой)	CVP110	CVP110	CVP110
Многочелюстной грейферный захват			
Рыхлители			
Устройство смены навесного оборудования, оснащенное узлом крепления с захватами	Cat-PG	Это навесное оборудование доступно для машины 330D2 L. Для выбора соответствующего навесного оборудования обратитесь к вашему дилеру Cat.	
Специальное устройство для быстрой смены навесного оборудования	CW45s CW45		

* Предложение доступно не для всех регионов. Совместимое оборудование зависит от конфигурации экскаватора. Свяжитесь с дилером Cat для получения информации о доступных в вашем регионе предложениях и подбора совместимого навесного оборудования.

** Совместимость; только крепление на пальцах

Только при вылете стрелы вперед

Совместимость; крепление стрелы

^ Только при вылете стрелы вперед со специальным устройством для быстрой смены навесного оборудования (совместимость; крепление на пальцах и специальное устройство для быстрой смены навесного оборудования)

^^ Только при вылете стрелы вперед с Cat-PG (совместимость; крепление на пальцах, специальное устройство для быстрой смены навесного оборудования и Cat-PG)

Технические характеристики гидравлического экскаватора 330D2 L

Совместимое навесное оборудование* – Южная Америка и СНГ

Тип стрелы	Удлиненная стрела повышенной грузоподъемности		Стрела для массовых земляных работ
	6,15 м		5,55 м
Размер рукояти	R3.2 HD	R2.65 HD	M2.5
Гидромолот	H140Es	H140Es	H140Es
Мультипроцессор	MP324 с челюстями CC [^] ^{^^} MP324 с челюстями D [^] ^{^^} MP324 с челюстями P [^] MP324 с челюстями U [^] ^{^^} Челюсти MP324 S MP324 с челюстями TS [^]	Челюсти MP324 CC Челюсти MP324 D Челюсти MP324 P Челюсти MP324 U Челюсти MP324 S Челюсти MP324 TS	Челюсти MP324 CC Челюсти MP324 D Челюсти MP324 P Челюсти MP324 U Челюсти MP324 S Челюсти MP324 TS MP30 с челюстями CC [^] MP30 с челюстями CR [^] MP30 с челюстями PP ^{**} # MP30 с челюстями PS [^] MP30 с челюстями S ^{**}
Дробилка	P325 [^] ^{^^}	P325	P325 P335 [^]
Измельчитель	P225	P225	P225 P235 [^]
Грейферный захват для сортировки и сноса (D – ковши для сноса, R – ковши для переработки)	G320B-D/R G325B-D ^{**}	G320B-D/R G325B-D [^] ^{^^}	G320B-D/R G325B-D G330 [^]
Гидроножницы для резки отходов и разрушения	S320B S325B ^{**} S340B ^{##}	S320B S325B [^] ^{^^} S340B ^{##}	S320B S325B S340B ^{##}
Уплотнитель (с виброплитой)	CVP110	CVP110	CVP110
Многочелюстной грейферный захват			
Рыхлители			
Устройство смены навесного оборудования, оснащенное узлом крепления с захватами	Cat-PG	Это навесное оборудование доступно для машины 330D2 L. Для выбора соответствующего навесного оборудования обратитесь к вашему дилеру Cat.	
Специальное устройство для быстрой смены навесного оборудования	CW45s CW45		

* Предложение доступно не для всех регионов. Совместимое оборудование зависит от конфигурации экскаватора. Свяжитесь с дилером Cat для получения информации о доступных в вашем регионе предложениях и подбора совместимого навесного оборудования.

** Совместимость; только крепление на пальцах

Только при вылете стрелы вперед

Совместимость; крепление стрелы

^ Только при вылете стрелы вперед со специальным устройством для быстрой смены навесного оборудования (совместимость; крепление на пальцах и специальное устройство для быстрой смены навесного оборудования)

^^ Только при вылете стрелы вперед с Cat-PG (совместимость; крепление на пальцах, специальное устройство для быстрой смены навесного оборудования и Cat-PG)

Технические характеристики гидравлического экскаватора 330D2 L

Технические характеристики ковшей и их совместимость – Африка, Ближний Восток и СНГ

Рычажный механизм	Ширина мм	Вместимость м³	Масса кг	Коэффициент заполнения %	330D2 L – Африка, Ближний Восток				330D2 L – СНГ						
					Удлиненная стрела повышенной грузоподъемности		Стрела для массовых земляных работ (МЕ)		Удлиненная стрела повышенной грузоподъемности		Стрела для массовых земляных работ (МЕ)				
					6,15 м		5,55 м		6,15 м		5,55 м				
					Рукоять				Рукоять						
					2.65 HD		M2.5		3.2 HD		2.65 HD		M2.5		
Башмаки				Башмаки											
600 мм		700 мм		600 мм		700 мм		600 мм		800 мм					
Без устройства для быстрой смены навесного оборудования															
Общего назначения (GD)	CB	750	0,71	730	100	●	●			●	●	●	●		
	CB	1050	1,12	864	100	●	●			●	●	●	●		
	CB	1200	1,33	927	100	●	●			●	●	●	●		
	CB	1350	1,54	1009	100	●	●			⊖	⊖	●	●		
	CB	1500	1,76	1074	100	⊙	⊙								
	DB	1350	1,64	1173	100			●	●					●	●
	DB	1500	1,88	1275	100			⊙	⊙					⊙	●
Для тяжелых условий эксплуатации (HD)	DB	1650	2,12	1352	100			⊖*	⊖*					⊖*	⊙*
	CB	1350	1,54	1134	100	⊙	⊙			⊖	⊙	⊙	●		
	CB	1500	1,76	1229	100	⊖	⊖			⊖	⊖	⊖	⊙		
	DB	1350	1,64	1447	100			●	●					●	●
	DB	1500	1,88	1542	100			⊙	⊙					⊙	⊙
Для условий эксплуатации повышенной тяжести (SD)	DB	1650	2,12	1673	100			⊖*	⊖*					⊖*	⊖*
	CB	1350	1,56	1245	90	●	●			⊖	⊙	●	●		
Максимальная нагрузка с креплением на пальцах (полезная нагрузка + вес ковша)					кг	4119	4174	4870	4932	3635	3782	4119	4277	4870	5049
С устройством для быстрой смены навесного оборудования (CW45, CW45s)															
Общего назначения (GD)	CB	750	0,7	693	100	●	●			●	●	●	●		
	CB	1350	1,5	1008	100	⊙	⊙			⊖	⊖	⊙	⊙		
	CB	1500	1,76	1074	100	⊖	⊖			⊖	⊖	⊖	⊖		
	CB	1650	1,97	1157	100	⊖	⊖			◇	◇	⊖	⊖		
	DB	1050	1,17	986	100			●	●					●	●
	DB	1200	1,40	1064	100			●	●					●	●
	DB	1350	1,64	1142	100			⊙	●					⊙	●
	DB	1500	1,88	1245	100			⊖	⊖					⊖	⊙
	DB	1650	2,12	1323	100			⊖	⊖					⊖	⊖
Для тяжелых условий эксплуатации (HD)	CB	1050	1,12	986	100	●	●			⊙	●	●	●		
	CB	1200	1,33	1061	100	⊙	⊙			⊖	⊖	⊙	●		
	CB	1350	1,54	1134	100	⊖	⊖			⊖	⊖	⊖	⊙		
	CB	1500	1,76	1229	100	⊖	⊖			◇	◇	⊖	⊖		
	CB	1650	1,97	1302	100	⊖	⊖			◇	◇	⊖	⊖		
	DB	750	0,73	973	100			●	●					●	●
	DB	1350	1,64	1417	100			⊙	⊙					⊙	⊙
	DB	1500	1,88	1514	100			⊖	⊖					⊖	⊖
	DB	1650	2,12	1647	100			⊖	⊖					⊖	⊖
Для условий эксплуатации повышенной тяжести (SD)	DB	1800	2,36	1746	100			◇	⊖					◇	⊖
	DB	1050	1,17	1282	90			●	●					●	●
	DB	1500	1,91	1661	90			⊖	⊖					⊖	⊖
Максимальная нагрузка с устройством для быстрой смены навесного оборудования (полезная нагрузка + вес ковша)					кг	3655	3710	4380	4442	3171	3318	3655	3813	4380	4559

Указанные выше нагрузки соответствуют стандарту EN474 для гидравлических экскаваторов, они не превышают 87% подъемного усилия гидросистемы или 75% опрокидывающей нагрузки с полностью выдвинутым передним рычажным механизмом на уровне земли, с ковшом, подтянутым к машине.

Значения вместимости приведены в соответствии со стандартом ISO 7451.

Масса ковша указана с учетом массы зубьев общего назначения.

* Рекомендуется для приложений общего назначения.

Максимальная плотность материала:

- 2100 кг/м³
- ⊙ 1800 кг/м³
- ⊖ 1500 кг/м³
- ⊖ 1200 кг/м³
- ◇ 900 кг/м³

Caterpillar рекомендует использовать соответствующее навесное оборудование для максимально эффективной эксплуатации нашей продукции. Использование навесного оборудования (включая ковши), которое не соответствует рекомендациям и техническим характеристикам Caterpillar с точки зрения веса, размеров, расходов, давления и т. п., может привести к неоптимальному функционированию, в том числе (но не ограничиваясь этим) к понижению производительности, устойчивости, надежности и долговечности компонентов. Неправильное использование оборудования, включая волочение по земле, использование в качестве рычага, перекручивание и/или воздействие высоких нагрузок, может привести к сокращению срока службы стрелы и рукояти.

Технические характеристики гидравлического экскаватора 330D2 L

Технические характеристики ковшей и их совместимость – Азиатско-Тихоокеанский регион (кроме Китая)

	Рычажный механизм	Ширина мм	Вместимость м ³	Масса кг	Коэффициент заполнения %	330D2 L								
						Удлиненная стрела повышенной грузоподъемности						Стрела для массовых земляных работ (ME)		
						6,15 м						5,55 м		
						3.2 HD			2.65 HD			M2.5		
						Башмаки								
600 мм	700 мм	800 мм	600 мм	700 мм	800 мм	600 мм	700 мм	800 мм						
Без устройства для быстрой смены навесного оборудования														
Для тяжелых условий эксплуатации (HD)	CB	1200	1,33	1095	100	☉	☉	●	●	●	●			
	CB	1250	1,33	1130	100	☉	☉	☉	●	●	●			
	CB	1350	1,54	1188	100	☉	☉	☉	☉	☉	●			
	CB	1400	1,54	1230	100	☉	☉	☉	☉	☉	☉			
Для условий эксплуатации повышенной тяжести (SD)	CB	1350	1,45	1286	90	☉	☉	☉	●	●	●			
	CB	1400	1,54	1355	90	☉	☉	☉	☉	●	●			
	DB	1400	1,64	1643	90							●	●	●
Максимальная нагрузка с креплением на пальцах (полезная нагрузка + вес ковша)					кг	3635	3686	3782	4119	4174	4277	4870	4932	5049
С устройством смены навесного оборудования, оснащенным узлом крепления с захватами														
Для тяжелых условий эксплуатации (HD)	CB	1200	1,33	1095	100	☉	☉	☉	☉	☉	●			
	CB	1250	1,33	1130	100	☉	☉	☉	☉	☉	☉			
	CB	1350	1,54	1188	100	☉	☉	☉	☉	☉	☉			
	CB	1400	1,54	1230	100	☉	☉	☉	☉	☉	☉			
Для условий эксплуатации повышенной тяжести (SD)	CB	1350	1,45	1286	90	☉	☉	☉	☉	☉	☉			
	CB	1400	1,54	1355	90	☉	☉	☉	☉	☉	☉			
	DB	1400	1,64	1643	90							☉	☉	☉
Максимальная нагрузка с устройством для быстрой смены навесного оборудования (полезная нагрузка + вес ковша)					кг	3130	3181	3277	3614	3669	3772	4312	4374	4491

Технические характеристики ковшей и их совместимость – Южная Америка

	Рычажный механизм	Ширина мм	Вместимость м ³	Масса кг	Коэффициент заполнения %	330D2 L					
						Удлиненная стрела повышенной грузоподъемности				Стрела для массовых земляных работ (ME)	
						6,15 м				5,55 м	
						3.2 HD		2.65 HD		M2.5	
						Башмаки					
600 мм	700 мм	600 мм	700 мм	600 мм	700 мм						
Без устройства для быстрой смены навесного оборудования											
Для условий эксплуатации повышенной тяжести (SD)	DB	1350	1,66	1576	90	●	●				
	DB	1500	1,91	1691	90	☉	☉				
Максимальная нагрузка с креплением на пальцах (полезная нагрузка + вес ковша)					кг	3635	3686	4119	4174	4870	4932
С устройством смены навесного оборудования, оснащенным узлом крепления с захватами											
Для условий эксплуатации повышенной тяжести (SD)	DB	1350	1,66	1576	90	☉	☉				
	DB	1500	1,91	1691	90	☉	☉				
Максимальная нагрузка с устройством для быстрой смены навесного оборудования (полезная нагрузка + вес ковша)					кг	3130	3181	3614	3669	4312	4374

Указанные выше нагрузки соответствуют стандарту EN474 для гидравлических экскаваторов, они не превышают 87% подъемного усилия гидросистемы или 75% опрокидывающей нагрузки с полностью выдвинутым передним рычажным механизмом на уровне земли, с ковшом, поднятым к машине.

Значения вместимости приведены в соответствии со стандартом ISO 7451.

Масса ковша указана с учетом массы зубьев общего назначения.

Максимальная плотность материала:

- 2100 кг/м³
- ☉ 1800 кг/м³
- ☉ 1500 кг/м³
- 1200 кг/м³

Caterpillar рекомендует использовать соответствующее навесное оборудование для максимально эффективной эксплуатации нашей продукции. Использование навесного оборудования (включая ковши), которое не соответствует рекомендациям и техническим характеристикам Caterpillar с точки зрения веса, размеров, расходов, давления и т. п., может привести к неоптимальному функционированию, в том числе (но не ограничиваясь этим) к понижению производительности, устойчивости, надежности и долговечности компонентов. Неправильное использование оборудования, включая волочение по земле, использование в качестве рычага, перекручивание и/или воздействие высоких нагрузок, может привести к сокращению срока службы стрелы и рукоятки.

Стандартное оборудование

Состав стандартного оборудования может изменяться. За подробными сведениями по этому вопросу обращайтесь к вашему дилеру Cat.

ДВИГАТЕЛЬ

- Двигатель C7.1 ACERT с электронным управлением
- Соответствует требованиям стандартов на выбросы загрязняющих веществ, эквивалентным Tier 2 Агентства по охране окружающей среды США и Stage II ЕС.
- Возможность эксплуатации на высоте 3000 м без потери мощности (максимальная высота – 5000 м, потеря мощности, начиная с 3000 м)
- Воздушные фильтры с радиальными уплотнениями (фильтр грубой и тонкой очистки)
- Запальные свечи
- Система автоматического управления частотой вращения коленчатого вала двигателя с клавишей включения режима минимальных оборотов холостого хода
- Комплект системы охлаждения для работы при высоких температурах, 52 °С
- Водоотделитель с датчиком уровня воды
- Радиатор и маслоохладитель расположены в ряд с достаточным пространством для очистки
- Двухскоростной механизм хода
- Электрический (топливоподкачивающий) насос
- Режимы мощности (экономичный и высокой мощности)
- Вентилятор с регулируемой частотой вращения с вязкостной муфтой
- Система фильтрации топлива (грубая очистка ×1, двухступенчатая основная ×2)
- Возможность работы на дизельном биотопливе до B20
- Промежуточный охладитель наддувочного воздуха

ГИДРОСИСТЕМА

- Контуры рекуперации энергии стрелы и рукояти
- Вспомогательный гидрораспределитель
- Демпфирующий клапан механизма поворота
- Автоматический стояночный тормоз механизма поворота
- Клапан предотвращения сноса стрелы
- Клапан предотвращения сноса рукояти
- Высокоэффективные возвратные фильтры гидросистемы
- Силовой гидронасос
- В цилиндрах применяются универсальные уплотнения
- Возможность установки дополнительных клапанов, насосов и контуров
- Возможность использования биомасла Cat
- Режим работы с тяжелыми грузами

КАБИНА

- Герметичная кабина с избыточным давлением
- Сиденье с пневматической подвеской
- Система нагнетающей вентиляции с фильтрацией воздуха
- Регулируемый подлокотник
- Ремень безопасности с инерционной катушкой, ширина 51 мм
- Раздельное переднее ветровое стекло (70/30 площади)
- Многослойное верхнее ветровое стекло, остальные стекла – закаленные
- Сдвижное верхнее окно двери
- Открывающееся ветровое стекло со вспомогательным устройством
- Открывающийся люк в крыше
- Съёмное нижнее ветровое стекло с кронштейном для хранения в кабине
- Установленный на стойке верхний стеклоочиститель и омыватель ветрового стекла
- Двухуровневая система кондиционирования воздуха (автоматическая) с функцией оттаивания стекол (функция повышения давления)
- Полноцветный графический жидкокристаллический дисплей отображает информацию об аварийных сигналах, необходимости замены фильтров/эксплуатационных жидкостей и наработке
- Джойстики управления, установленные на сиденье
- Рычаг нейтрального положения (блокировки) всех органов управления
- Педаль управления ходом со съёмными ручными рычагами
- Два стереодинамика
- Крепление для радиоприемника
- Подстаканник
- Крючок для одежды
- Освещение кабины
- Пепельница и прикуриватель
- Заднее окно, аварийный выход
- Возможность установки двух дополнительных педалей
- Возможность болтового крепления системы FOGS (система защиты оператора от падающих объектов)
- Солнцезащитный козырек

ХОДОВАЯ ЧАСТЬ

- Удлиненная ходовая часть
- Концевые направляющие щитки направляющих колес и гусеничной ленты
- Буксировочные проушины на раме
- Смазываемая гусеничная лента GLT2, уплотнение из резины

ЭЛЕКТРООБОРУДОВАНИЕ

- Аккумуляторные батареи (2 шт. – ток холодного пуска 900 А)
- Возможность подключения проблескового маячка

ОСВЕТИТЕЛЬНЫЕ ПРИБОРЫ

- Фонарь рабочего освещения установлен на ящике для хранения
- Освещение кабины
- Фонари рабочего освещения, установленные на кабине
- Правый фонарь, устанавливаемый на удлиненной стреле

БЕЗОПАСНОСТЬ

- Противоугонная система Cat с одним ключом
- Замки дверей и отсеков
- Звуковой сигнал/предупреждающая сирена
- Зеркала заднего вида
- Возможность установки камеры заднего вида
- Противопожарный экран между двигателем и отсеком насоса
- Аварийный выключатель двигателя
- Выключатель "массы" аккумуляторной батареи
- Замки крышек на топливном баке и гидробаке
- Запираемый ящик для инструментов

ПРОТИВОВЕС

- Противовес 5860 кг

Дополнительное оборудование

Состав оборудования, устанавливаемого по дополнительному заказу, может изменяться. За подробными сведениями по этому вопросу обращайтесь к вашему дилеру Cat.

ДВИГАТЕЛЬ

- Пусковой комплект для холодного времени года, < -32 °C

ГИДРОСИСТЕМА

- Трубопроводы высокого давления стрелы и рукояти
- Линии на стреле и рукояти для подключения устройства для быстрой смены навесного оборудования
- Система управления рабочим орудием
- Контур для гидромолота с управлением от педали

КАБИНА

- Источник питания, 12 В, 10 А
- Комплект оборудования для подключения радиоприемника 12 В
- Сигнал хода
- Система защиты оператора от падающих объектов (FOGS, Falling Objects Guarding System)
- Камеры и зеркала заднего вида
- Система быстрого изменения схемы управления

ХОДОВАЯ ЧАСТЬ И ЩИТКИ

- Башмаки с двойными грунтозацепами шириной 600 мм
- Башмаки с тройными грунтозацепами шириной 600 мм
- Башмаки с тройными грунтозацепами шириной 700 мм
- Башмаки с тройными грунтозацепами шириной 800 мм
- Сегментированный направляющий щиток гусеничной ленты (3-компонентный)
- Направляющий щиток гусеничной ленты, по всей длине
- Комплект защитного оборудования для тяжелых условий эксплуатации
 - Защита днища для тяжелых условий эксплуатации
 - Защита ходового мотора для тяжелых условий эксплуатации
 - Щиток поворотного механизма

ПЕРЕДНИЙ РЫЧАЖНЫЙ МЕХАНИЗМ

- Удлиненная стрела 6,15 м для тяжелых условий эксплуатации с левым боковым фонарем
 - Рукоять R3.2CB2 для тяжелых условий эксплуатации
 - Рукоять R2.65CB2 для тяжелых условий эксплуатации
- Стрела для массовых земляных работ, 5,55 м с левым боковым фонарем
 - Рукоять M2.5DB
 - Рычажный механизм ковша с подъемной проушиной

ТЕХНОЛОГИЯ

- Product Link

Более подробную информацию о продукции Cat, услугах дилеров и продукции промышленного назначения можно найти на сайте www.cat.com

© Caterpillar, 2015 г.

Все права защищены

Материалы и технические характеристики могут быть изменены без предварительного уведомления. На фотографиях могут быть представлены машины, оснащенные дополнительным оборудованием. Информацию об оборудовании, устанавливаемом по заказу, вы можете получить у своего дилера Cat.

CAT, CATERPILLAR, SAFETY.CAT.COM, соответствующие логотипы, "Caterpillar Yellow" и маркировка техники "Power Edge", а также идентификационные данные корпорации и ее продукции, используемые в данной публикации, являются товарными знаками компании Caterpillar и не могут использоваться без разрешения.

VisionLink – торговая марка компании Trimble Navigation Limited, зарегистрированная в США и других странах.

ARHQ7653-01 (12-2015)

(Перевод: 01-2016)

Вместо публикации ARHQ7653
(Тайвань, СНГ, Африка и Ближний Восток,
Индонезия, ADSD-S, Юго-Восточная Азия)

